

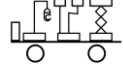

**Wagon multifonctions
automoteur
Plateforme-nacelle-grue**

FIORA



Descriptif

Wagon automoteur avec une plateforme, deux nacelles, une grue (portée de 10m) et pantographe

Homologation

CH5420180381

Numéro

99 85 9236 009-8



Wagon

Longueur	13.90 m	Vmax remorquée	100 Km/h
Poids à vide	20.7 t	Vmax travail	4.5 Km/h
Poids total autorisé	40 t	Essieux	2 Essieux
Charge remorquée ‰		Arrêt d'urgence	Oui

Plateforme ciseaux

Hauteur	7.50 m	Déport de l'axe	2 m
Charge maximum	265 Kg	Nbre de personnes	2 personnes

Nacelle Automotrice

Hauteur	7.70 m	Déport de l'axe	3.5 m
Charge maximum	165 Kg	Nbre de personnes	1 personne

Grue

Hauteur	14 m	Déport de l'axe	11 m
Capacité maximum	3300 Kg	Capacité max. à 11m	330 Kg

Génératrice

Moteur	Diesel Perkins	Filtre à particule	Oui Clean-Life
Puissance	36.3 KW	Moteur	Insonorisé
Type entrainement		Huile Hydraulique	Biodégradable

>> Flotte de machines ferroviaires

>> Location avec ou sans prêt de personnel

>> DG Rail SA
Chemin Cudrex 6
CP 140
CH - 1030 Bussigny

>> +41 21 702 06 60
>> info@dgrail.ch



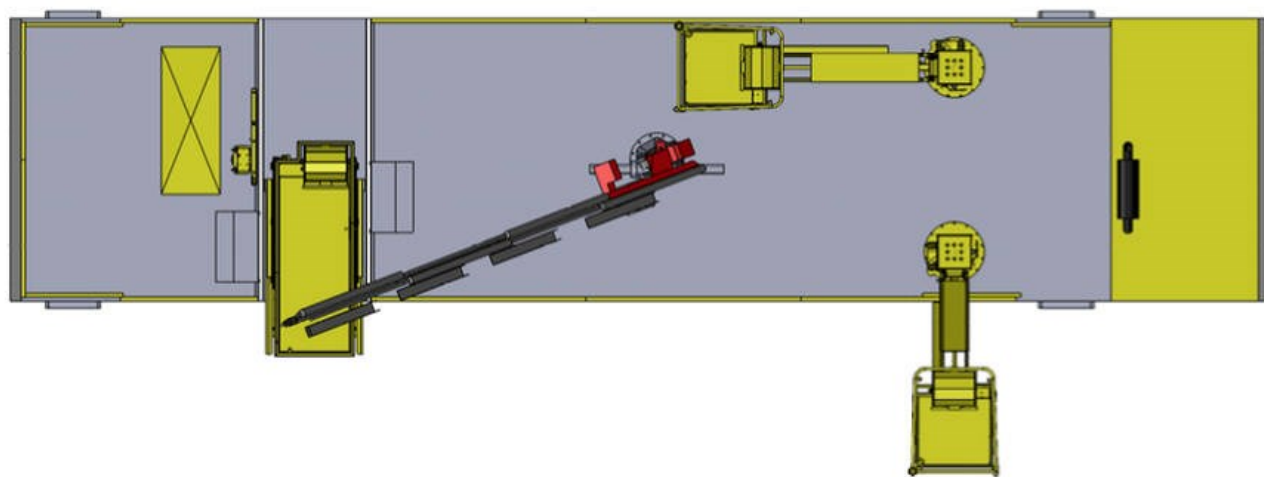
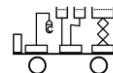

>> Flotte de machines ferroviaires

>> Location avec ou sans prêt de personnel

>> DG Rail SA
Chemin Cudrex 6
CP 140
CH - 1030 Bussigny

>> +41 21 702 06 60
>> info@dgrail.ch

