

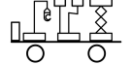

**Wagon multifonctions
automoteur
Plateforme-nacelle-grue**

JULIA



Descriptif

Wagon automoteur avec une plateforme, deux nacelles, une grue (portée de 10m) et pantographe

Homologation

CH5420180381

Numéro

99 85 9236 009-8



Wagon Automoteur

Longueur	13.90 m	Vmax remorquée	100 Km/h
Poids à vide	22.8 t	Vmax travail	4.5 Km/h
Poids total autorisé	38 t	Essieux	2 Essieux
Charge remorquée ‰	40 t à 40 ‰	Arrêt d'urgence	Oui

Plateforme ciseaux

Hauteur	7.50 m	Déport de l'axe	2 m
Charge maximum	265 Kg	Nbre de personnes	2 personnes

Nacelle Automotrice

Hauteur	7.70 m	Déport de l'axe	3.5 m
Charge maximum	165 Kg	Nbre de personnes	1 personne

Grue

Hauteur	14 m	Déport de l'axe	11 m
Capacité maximum	3300 Kg	Capacité max. à 11m	330 Kg

Génératrice

Moteur	Diesel Deutz	Filtre à particule	Oui Deutz
Puissance	100 KW	Moteur	Insonorisé
Type entrainement	Electrohydraulique	Huile Hydraulique	Biodégradable

>> Flotte de machines ferroviaires

>> Location avec ou sans prêt de personnel

>> DG Rail SA
Chemin Cudrex 6
CP 140
CH - 1030 Bussigny

>> +41 21 702 06 60
>> info@dgrail.ch



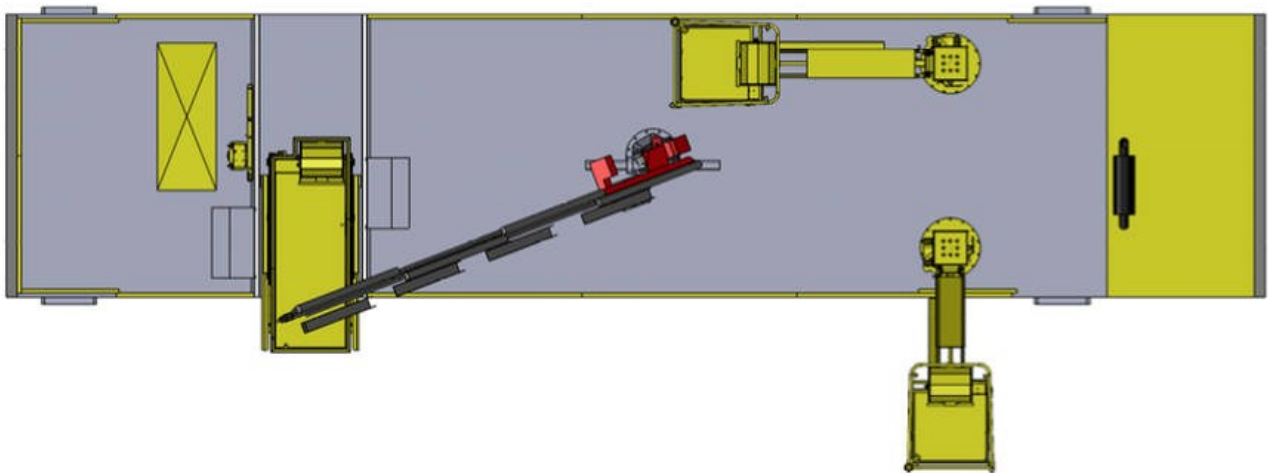

>> Flotte de machines ferroviaires

>> Location avec ou sans prêt de personnel

>> DG Rail SA
Chemin Cudrex 6
CP 140
CH - 1030 Bussigny

>> +41 21 702 06 60
>> info@dgrail.ch