

**Descriptif**

*Rail-route avec nacelle de 14m*

**Homologation**

CH5420180445

**Numéro**

PB 10307EVO 2 400 DGB



**Rail / Route RR 14 EVO 2-400**

Moteur Puissance	36 KW	Hauteur travail arrêté	14.4 m
Vmax travail	1 km/h	Hauteur travail en déplacement	13 m
Vmax acheminement	10 Km/h	Portée latérale arrêté	9.3 m
Rayon minimum en courbe	40 m	Portée latérale en déplacement sur voie fermée	6.3 m
Poids Total	12.8 t	Portée latérale en déplacement avec voie contiguë ouverte	1.6 m
Capacité de levage	300 Kg	Flèche	1.5 m
Bruit	74.5 / 78.1 dB ( A )	Longuer max	7.45 m
Bruit à 4m	103 / 106 Lwa dB (A)	Largeur max	2.36 m
Dévers max	200 mm	Hauteur repliée	3.04 / 3.60
Vitesse de vent Max	45 Km/h	Dimension du panier	1.2 x 1.5 m
Essieux Oscilant	Oui en mouvement	Angle de rotation de la tourelle	155° sens horaire 175° sens inverse
Vibrations	<=0.5 m/sec 2	Rotation du panier	90 + 90
Rampe max (pente)	40‰		

>> Flotte de machines ferroviaires  
>> Location avec ou sans prêt de personnel

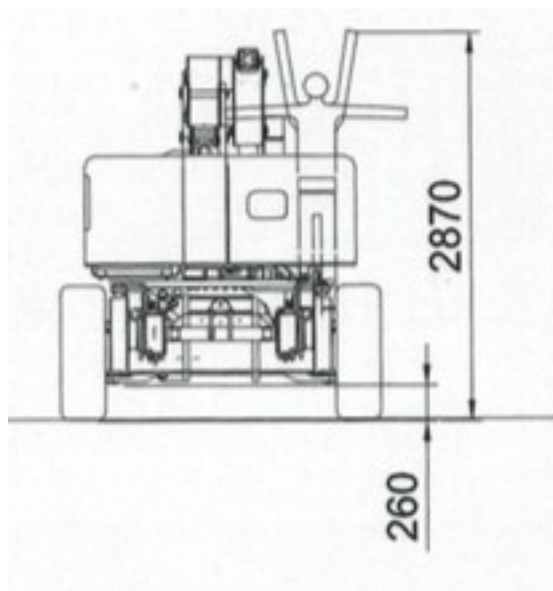
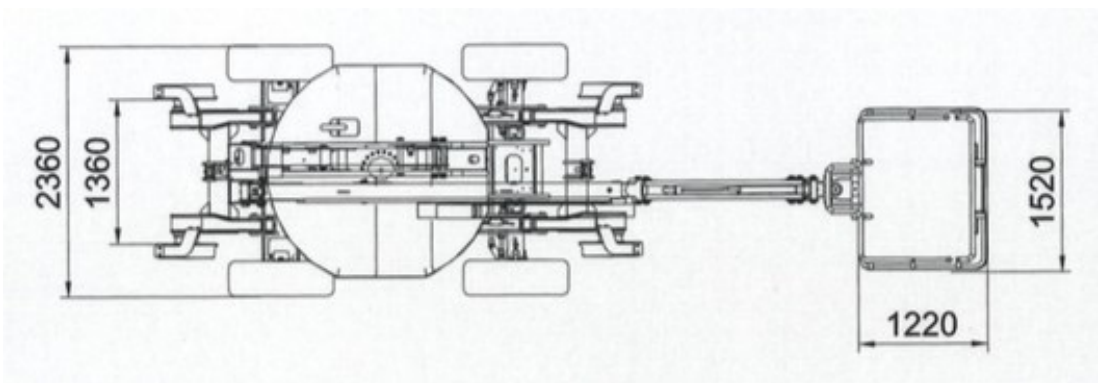
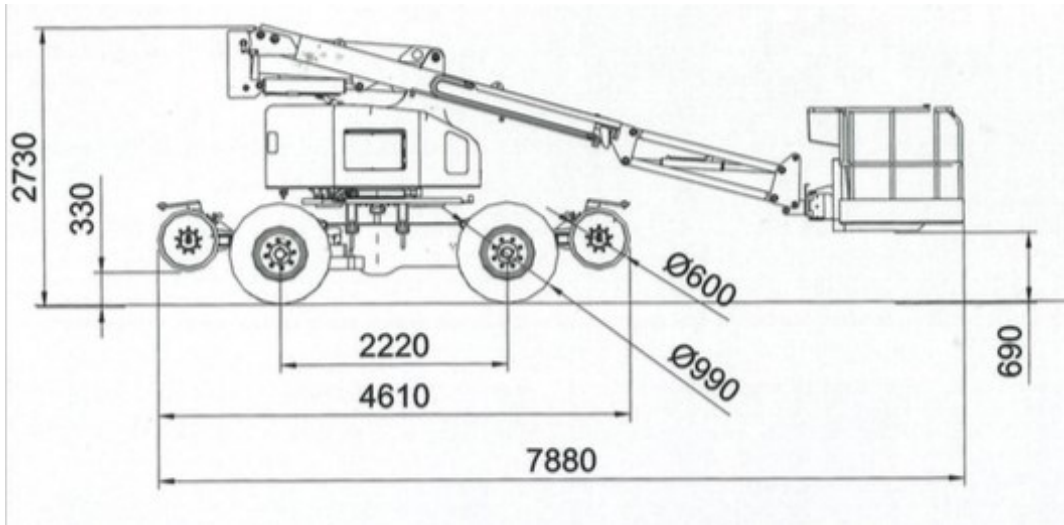
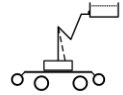

>> Flotte de machines ferroviaires

>> Location avec ou sans prêt de personnel

>> DG Rail SA  
Chemin Cudrex 6  
CP 140  
CH - 1030 Bussigny

>> +41 21 702 06 60  
>> info@dgrail.ch